

★先月の子どもの姿

6月より分散登園から平常保育へと移行し、幼稚園では子どもたちの賑やかな声が響き渡り、活気にあふれています。子どもたちは、少しずつではありますが、新しい環境の中で生活のリズムがわかり安心して園生活を過ごしています。また、毎日いっぱい汗をかきながら、好きな遊びを楽しむ姿がみられます。7月は、友達との関わりを楽しみながら、夏の暑さに負けず、戸外でたくさん体を動かして遊びたいと思います。

★今月のねらいと内容

<あおぐみ>

- 自分の考えを伝えたり、友達の話の聞いたりしながら、みんなで活動を進めようとする。
- ・友達と遊びのルールを確認し、新しいルールを守り、遊びを楽しむ。
- 夏の生活に必要なことがわかり、進んで取り組もうとする。
- ・汗の始末や水分補給、日陰で休息をとるなど、必要に応じて自分から進んで行く。
- 水遊びやプール遊びを友達と一緒にのびのびと楽しみ、気持ちよさを感じる。
- ・水遊びやプール遊びの約束事を知り、友達と一緒にやりたいことを十分に楽しむ。

<あかぐみ>

- いろいろな素材や身近な自然に自分から関わり、楽しさやおもしろさを感じて遊ぶ。
- ・全身で水の心地よさを感じたり、色水遊びやどろんこ遊びなどを楽しむ。
- 友達と一緒に水遊びやプール遊びを楽しむ。
- ・プールでの約束を守り、友達といっしょに楽しむ。
- ・水、砂、土、泥、色水などで遊び、感触や変化を楽しむ。
- 自分の身の回りのことを、自分でしようとする。
- ・衣服の始末やロッカーの整理整頓、片付けなどを自分でしようとする。



<ももぐみ>

- 興味ある遊びに繰り返し関わり、友達のしている遊びに関心を持ちやってみようとする。
- ・気に入った遊具や場に関わり、自分のしたいことや興味のあることに繰り返し取り組む。
- プール遊びやさまざまな遊具を使った水遊びに興味を持ち、喜んで取り組む。
- ・水や泥など感触を楽しみ、全身を使って遊びを楽しむ。

<ひよこぐみ>

- 友達や保育者と戸外でのびのびと遊ぶ。
- ・泥遊びや水遊び、プール遊びなどの夏の遊びを十分に楽しむ。
- 身の回りの始末に、繰り返し取り組む。
- ・衣服の着脱や、身支度・排泄など自分でしようとする。

<こすもすぐみ>

- 保育者や友達と一緒に夏の遊びを楽しむ。
- 食事の準備や排せつの仕方を知り、少しずつ自分でしようとする。
- ・保育者や友達と一緒に、水の感触を楽しむ。
- ・自分からトイレに行ったり、手を洗ったりしようとする。



<ちゅうりっぷぐみ>

- 食事や着脱など、身の回りのことを保育者と一緒にしようとする。
- 保育者と一緒に砂、土、水、絵の具の感触を味わう。
- ・身の回りのことを、保育者と一緒に毎回同じ手順で行う。
- ・いろいろな感触に触れ、伸び伸びと遊ぶ。



<たんぽぽぐみ>

- 衛生的で安全な環境のなかで、気持ちよく過ごす。
- 砂や水、泥などのさまざまな感触を楽しむ。
- ・健康状態を把握し、ひとりひとりに合った活動を行う。
- ・保育者と一緒にいろいろな感触を楽しむ。





7月の行事予定

*印は右欄に詳細を記載しています。

日	月	火	水	木	金	土
6/28	29※注1 プール開き	30※注2 入園進級 写真撮影	7/1※注3 弁当日	2※注4・5 天体観測 青 身体測定 桃・ひよこ 体育・剣道	3※注4・5 天体観測 青 身体測定 赤 英語	4※注6 体験型 オープンスクール
	降園 14:30 A預かり	降園 14:30 A預かり	降園 13:30 A預かり	降園 14:30 A預かり	降園 14:30 A預かり	B預かり
5	6※注4・7 歯科検診・ フッ素塗布 身体測定 青	7※注8 七夕まつり	8※注4 身体測定 0~2歳	9	10※注3・5 天体観測 赤 弁当日	11 教員研修日
	降園 14:30 A預かり	降園 14:30 A預かり	降園 13:30 A預かり	降園 14:30 A預かり	降園 14:30 A預かり	
12	13※注9 個人懇談会 短縮保育	14※注9 個人懇談会 短縮保育	15※注9 個人懇談会 短縮保育	16 誕生会	17 ※注8 終業式	18
	降園 11:40 AD預かり	降園 11:40 AD預かり	降園 11:40 AD預かり	降園 14:30 A預かり	降園 11:15 A預かり	
19	20※注10 夏祭り	21 教員研修日	22※注11	23 海の日	24 スポーツの日	25
			C預かり			
26	27※11	28※11	29※11	30※11	31※11	
	C預かり	C預かり	C預かり	C預かり	C預かり	

カレンダーの詳細



※注1 水遊び・プール開き 詳細は別紙を参照してください

6/29日(月)青・赤・桃・ひよこ・こすもす・ちゅーりっぷ・たんぼぼ組

・身につけている物すべて(下着、靴下)に名前を記入してください。

*譲り受けた制服は名前の書き換えをしてください。

※注2 入園進級写真撮影日 6/30日(火) 詳細は別紙を参照してください

・夏制服(半袖ブラウス、スカートor半ズボン)で撮影します。

*スカートやズボンの肩ひもが、長い場合は落ちないように調整してください。

※注3 弁当日 1日(水) 10日(金)

※持ち物・・・弁当・おはし(スプーン)・ナフキン・コップ・歯ブラシ

※注4 身体測定

・2日(木) 桃・ひよこ組 3日(金) 赤組 6日(月) 青組

・8日(水) こすもす・ちゅーりっぷ・たんぼぼ組

※注5 天体観測 青組 2日(木)・3日(金) 赤組 10日(金)

・すばるホールのプラネタリウムで星空の観賞に行きます。

・カラー帽子、体操服 黒鞆で登園させてください。昼食は園で食べます。

※注6 オープンスクール(未就園児対象) 4日(土)

・幼稚園紹介・遊び体験・質問コーナー 午前10時から12時まで

※注7 歯科検診・フッ素塗布 6日(月)

関西女子短期大学歯科衛生士学科教授(歯科医)から歯科検診とフッ素塗布を受けます。必ず歯を磨いて登園させてください。

・桃2・4・5組・ひよこ組 歯科検診のみ 赤1組

※注8 七夕まつり 7日(火) スイカの会食があります。

※注9 短縮保育 13日(月) 14日(火) 15日(水) 17日(金)

・降園時刻 午前11時40分 ・17日終業式は午前11時15分

個人懇談会 別紙にてお知らせいたします。

※ご都合が悪い日の連絡は6/29(月)までに各担任へご連絡ください。

この期間の1号認定の方は預かり保育はありません。

必要とされる方は園まで連絡ください。就労証明書が必要です。

※注10 夏祭り 20日(月) 赤・青組

※詳細は別紙を参照してください。

※注11 預かり保育について 詳細は後日お知らせします。

7月27日(月)より8月31日(月)まで

※預かり保育の予約は別紙で申し込んでください

※1号認定就労証明書提出の方と2号認定の方には、後日手紙を配布いたします。



お知らせとお願い

★青組のアサガオの観察について

- 各自で育てているアサガオは、懇談会の日に順に鉢を持って帰っていただきます。何色の花が咲くのかな？種ができるまで、夏休みもお家で大切に育ててください。

★引き落としについて 保育料の銀行振替日は6日(月)です。

- 保育料、バス代、給食費等の他に園内キャンプ、夏まつり代、アルバム代が同時に引き落とされます。
- 赤・青組…夏まつり代 1,700円
不参加の方及び欠席者は、9月に返金させていただきます。
- 青組…アルバム代 7月2,000円 9月2,000円 12月2,200円
- 赤組 アルバム代は、9月から引き落としがあります。



★体操服登園期間について

7月1日(水)から7月16日(木)

- 上記の期間中(七夕、誕生会も含む)及び夏季保育中は、夏帽子、体操服で登園させてください。必ず夏スモック・カラー帽子を持たせてください。ただし、終業式、始業式は制服で登園させてください。

★手紙配布について

7月より、全園児に共通でお渡しする手紙は、兄弟姉妹通園される各家庭に1部ずつの配布とさせていただきます。1部以上ご入用の方はお申し出ください。(例えば、めばえ、献立表など)

★終業式の日に「朝のたより」を預かります。

- 欠席される方は、おたより帳を園まで預けてください。

★めばえキラキラの発刊について

- 7月の予定でしたが、新型コロナウイルス感染予防措置のため2学期に変更いたします。

★通園バスの送迎について

7月6日(月)より、朝の通園バスの乗車は、補助員がお迎えを担当します。教員同様よろしくお願いいたします。担任は、子どもたち全員を幼稚園園舎で迎えますのでご了承ください

★健康カードについて

毎日の健康カードの捺印や提出のご協力ありがとうございます。今後も、夏の水遊びやプール遊びをする中で、健康カードが必要になります。子どもたちの健康と安全を考えまして、引き続き捺印とカード提出のご協力をお願いいたします。

★その他

- ハンカチは毎日持たせてください。
- 水筒の名前の確認をしてください。
- *外蓋、内蓋にも記名忘れのないように注意してください。



楽しいプールあそびのために

子どもたちが大好きなプールあそびが始まります。
楽しく安全にあそべるようご家庭で、以下のことにご協力をお願いいたします。

- ① 毎日お風呂に入り、洗髪する
- ② つめは短く切る
- ③ 朝ごはんをしっかり食べる
- ④ たっぷり眠る

※水いぼ、とびひなど皮膚の病気や、結膜炎、中耳炎などの目、耳、鼻の病気にかかっていたら、プールが始まる前までに治しておきましょう。

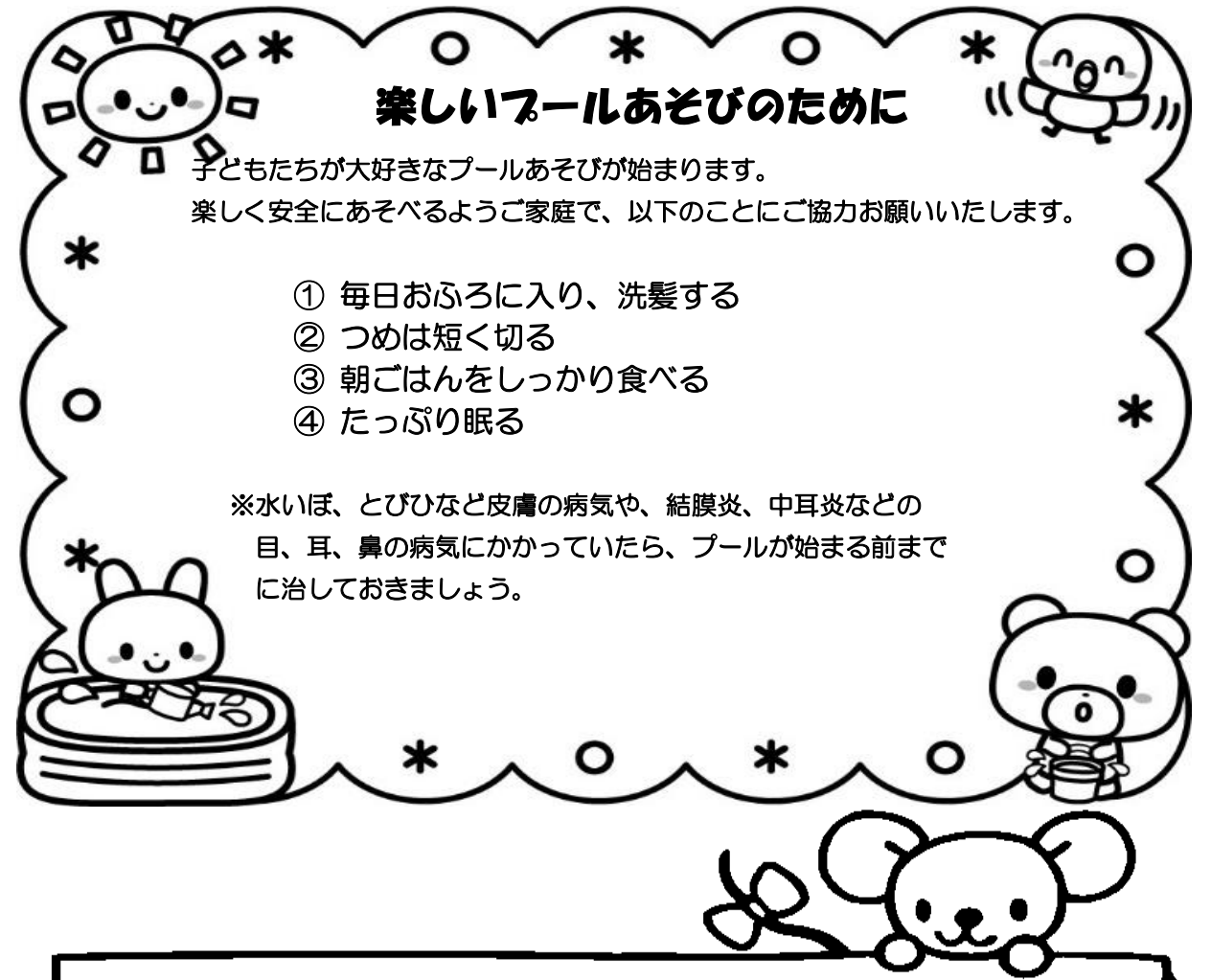

8・9月のおもな行事予定

8/24日(月)～28日(金) 夏季保育	
31日(月) 誕生会	
9/1日(火) 始業式・令和3年度生願書配布開始・オープンスクール	
7日(月) 保育参観 桃・ひよこ組	9日(水) 保育参観 青組
8日(火) 保育参観 赤組	たんぼぼ・ちゅーりっぷ・こすもす組
	15日(火) 防災訓練
	29日(火) 誕生会

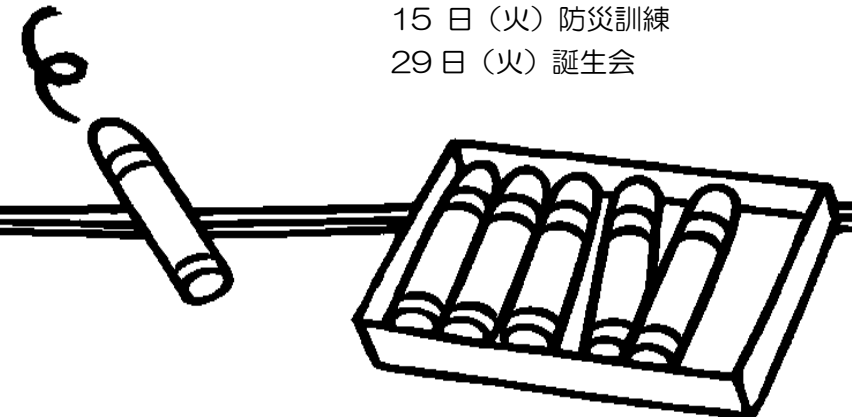

7月の課外活動カレンダー



月

習字 6 (体験)

火

新体操 7 (体験)

水

サッカー 1 (体験)
剣道 1 (体験)

木

体育 2・9・16

金

土

